

# VGI48

## Unterflurkanal integrierte Verbinder

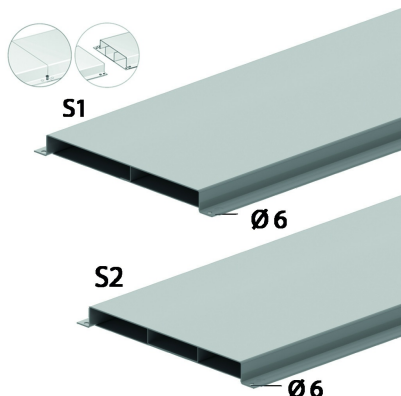

2 oder 3-Züigig.

Stärke Abschlussplatte: 1,50 mm

Stärke Grundstruktur: 1,00 mm

Standardausführung

Sendzimir verzinkt

HD	Referenz	↕ mm	↔ mm	→  ← mm	↔ mm	kg/m	📦	Lager	Einheit
-	<b>VGI48.170S1</b>	48	170		3000	5,596	150		M
-	<b>VGI48.170S2</b>	48	170		3000	6,252	150		M
-	<b>VGI48.250S1</b>	48	250		3000	7,166	150		M
-	<b>VGI48.250S2</b>	48	250		3000	8,026	150		M
-	<b>VGI48.350S1</b>	48	350		3000	9,128	150		M
-	<b>VGI48.350S2</b>	48	350		3000	10,256	150		M

Geprüft nach EN 50085-2-2.

Insgesamt 16 vorgebohrte Befestigungslöcher je Unterflurkanal.

Für den Potentialausgleich sind keine Zusatzteile erforderlich.

Das Produkt ist patentiert.