

HDWK

Gelaste wandconsole

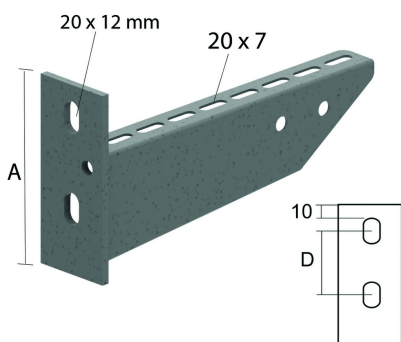

Voor bevestiging tegen de wand en hangsteun.

Dikte kopplaat: 5 mm

Stand. Uitv.

Hot-Dip

Mat. Opt. PE

Duplex

	Max. belasting (in daN)	A	D
HDWK100	120	106,5	46,5
HDWK150	230	112	52
HDWK200	340	116	56
HDWK250	450	120,5	60,5
HDWK300	320	125	65
HDWK400	430	134	74
HDWK500	390	142,5	82,5
HDWK600	350	150	90

HD	Artikel	↕ mm	↔ mm	→ ← mm	↔↔ mm	kg/stk	📦	Stock	Eenh.
-	HDWK100	106	117			0,300	12	X	STK
-	HDWK150	112	167			0,360	12	X	STK
-	HDWK200	116	217			0,430	12	X	STK
-	HDWK250	120	267			0,530	12	X	STK
-	HDWK300	125	317			0,730	12	X	STK
-	HDWK400	134	417			0,880	6	X	STK
-	HDWK500	142	517			1,299	6	X	STK
-	HDWK600	150	617			1,600	6	X	STK

Te bestellen per volle verpakking.

Bij bevestiging op de hangsteun, bestel de nodige bevestigingselementen afzonderlijk: glijmoer PNP10 en

- drukbout B10.20 voor hangsteun HDHSLECL/HDHSLDCL

- drukbout B10.30 voor hangsteun HSMES/HSMD

Max. Belasting (in daN): Gelijkmaticg verdeeld over de volledige breedte.